

LAMELLENVORHÄNGE | STORES À BANDES VERTICALES | VERTICAL BLINDS

STANDARD - Kettenbedienung*
*Store STANDARD - manœuvre chaînette**
STANDARD - chain operation*

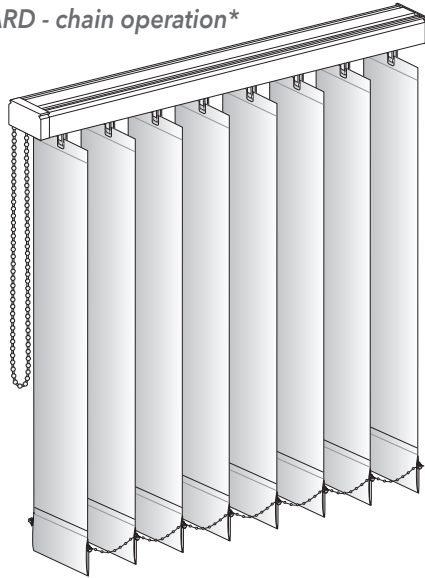

CLASSIC - Schnur-/ Kettenbedienung*
*Store CLASSIC - manœuvre cordon/chaînette**
CLASSIC - cord/chain operation*

vertikal gebogen
Cintrage vertical
Vertical curved

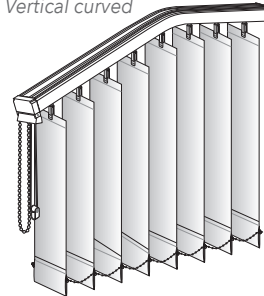

vertikal gespannt
Tendu à la verticale
Vertically tensioned

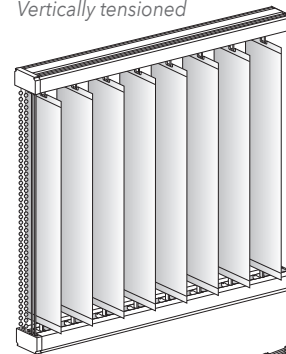

Slope

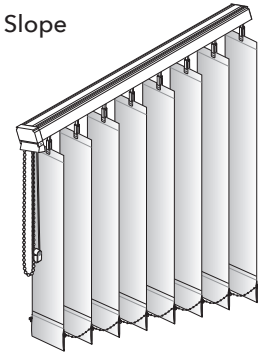

horizontal gebogen
Cintrage horizontal
Horizontal curved

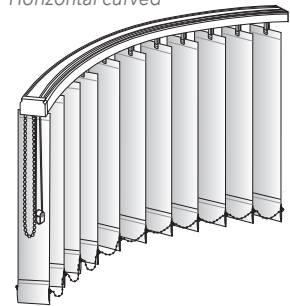

horizontal gespannt
Tendu à l'horizontale
Horizontally tensioned

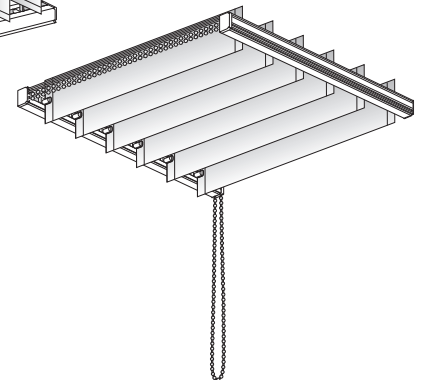

CLASSIC - Schnur-/Kettenbedienung*, Schleuderstab
Store CLASSIC, manœuvre cordon/chaînette, lance-rideau*
CLASSIC - cord/chain operation*, traversing rod

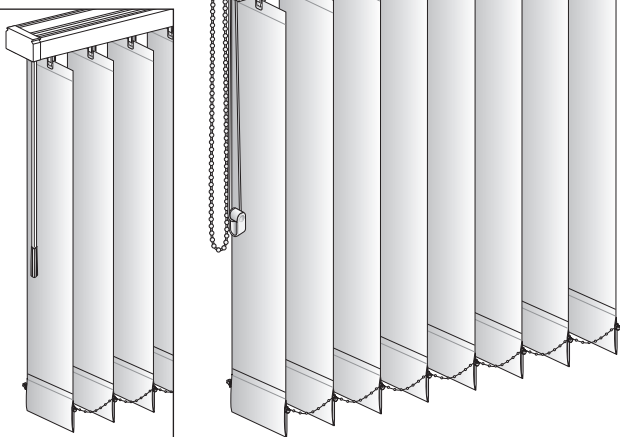

05-070057167

Achtung: Die Montageanleitung zur Montage und Inbetriebnahme unseres Produktes richtet sich ausschließlich an die qualifizierte Fachkraft, die über versierte Kenntnisse in folgenden Bereichen verfügt: Arbeitsschutz, Betriebssicherheit und Unfallverhütungsvorschriften, Umgang mit Leitern, Handhabung und Transport von großen Anlagen, Umgang mit Werkzeug und Maschinen, Einbringung von Befestigungsmitteln, Inbetriebnahme und Betrieb des Produktes. Bei Verwendung von Hilfsmitteln (Leitern, Bohrmaschinen usw.) zur Installation und Pflege unseres Produkts unbedingt Sicherheitshinweise der Hersteller beachten.

Attention : Les instructions de montage et de mise en service de nos produits s'adressent exclusivement à du personnel qualifié disposant des connaissances indispensables dans les domaines suivants : protection sur le lieu de travail, sécurité de fonctionnement et prévention des accidents, manipulation d'échelles, manipulation et transport de pièces encombrantes et lourdes, manipulation d'outils et de machines, mise en place du matériel de fixation, mise en service et exploitation du store. En cas d'utilisation d'échelles, de perceuses etc. pour l'installation ou l'entretien de nos stores, veuillez impérativement respecter les conseils de sécurité et les notices des fabricants.

Caution: The installation instructions for installing and operating our products are aimed exclusively at qualified specialist staff well versed in the following areas: work health and safety and accident prevention regulations, working with ladders, handling and transporting large equipment, working with tools and machines, attaching fasteners, and operating the product. When using aids (ladders, drills, etc.) for installing and taking care of our product, it is imperative that you pay attention to the manufacturer's safety instructions. (For care instructions, see www.mhz.de). Protect the plated blind fabric from dirt during installation!

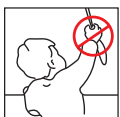

- * Mit Abreißsystem zur Kindersicherheit (im Standardlieferungumfang) s. S. 9.
- * Mit Sicherheitsspannvorrichtungen zur Kindersicherheit bei Metallkette, Objektkette und Bedienschnur s. S. 10.
- * Avec dispositif de sécurité enfant (compris dans la livraison) par séparation automatique de la chaînette de manœuvre voir p. 9.
- * Avec dispositif de sécurité enfant par tension des cordons/chaînettes de manœuvre voir p. 10.
- * With safety tensioning device for child safety (in standard scope of delivery) see p. 9.
- * With safety tensioning devices for child safety with metal chain, object chain and operating cord s. p. 10.

Montage der Oberschiene | Pose du rail | Mounting the top rail

Deckenmontage | Fixation plafond | Ceiling installation

Sichtbarer Befestigungsclip
05-7245
 Clip de fixation apparent **05-7245**
 Visible fixing clip **05-7245**

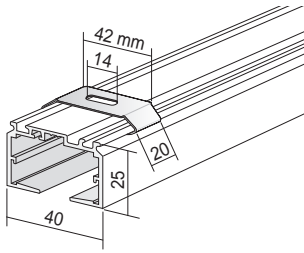

Gebohrte Oberschiene für Modelle
05-7227, 05-7289, 05-7025
 Rail avec perçage pour les modèles
05-7227, 05-7289, 05-7025
 Drilled top rail for models
05-7227, 05-7289, 05-7025

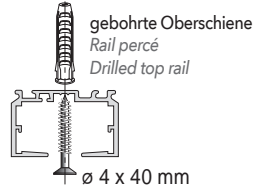

Spezial-Befestigungsclip für weiche
 und abgehängte Decke **05-7372**
 Clip spécial de fixation pour faux
 plafond en matériaux tendres **05-7372**
 Special mounting clip for soft and
 suspended ceiling **05-7372**

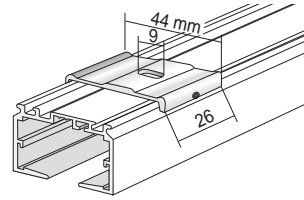

Spezial-Befestigungsclip für
 abgehängte Decke **05-7388**
 Clip spécial de fixation
 pour faux plafond **05-7388**
 Special mounting clip for
 suspended ceiling **05-7388**

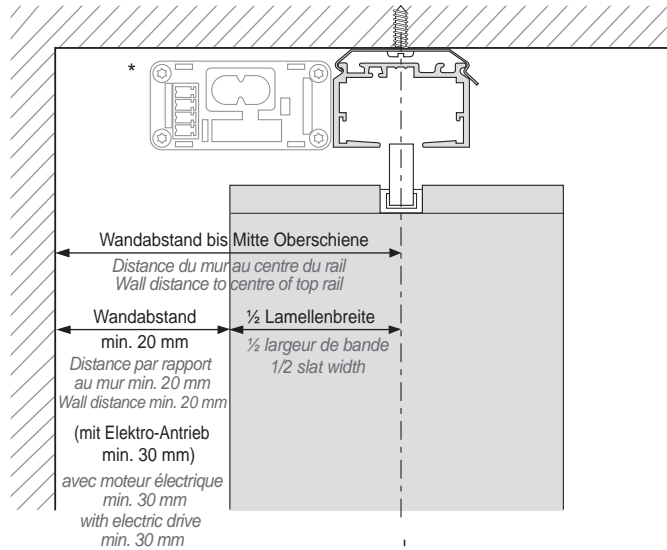
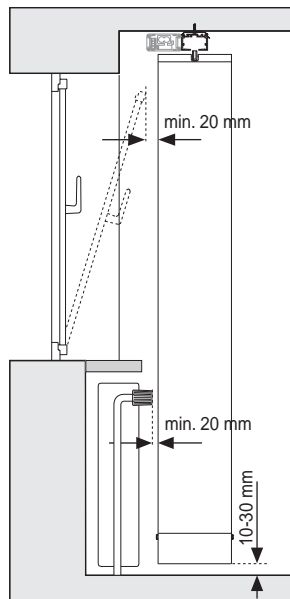
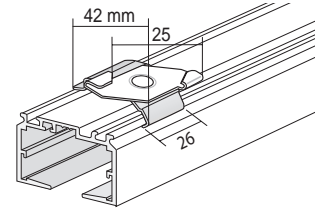

* Option: Elektro-Antrieb
 * En option : moteur électrique
 * Option: Electric drive

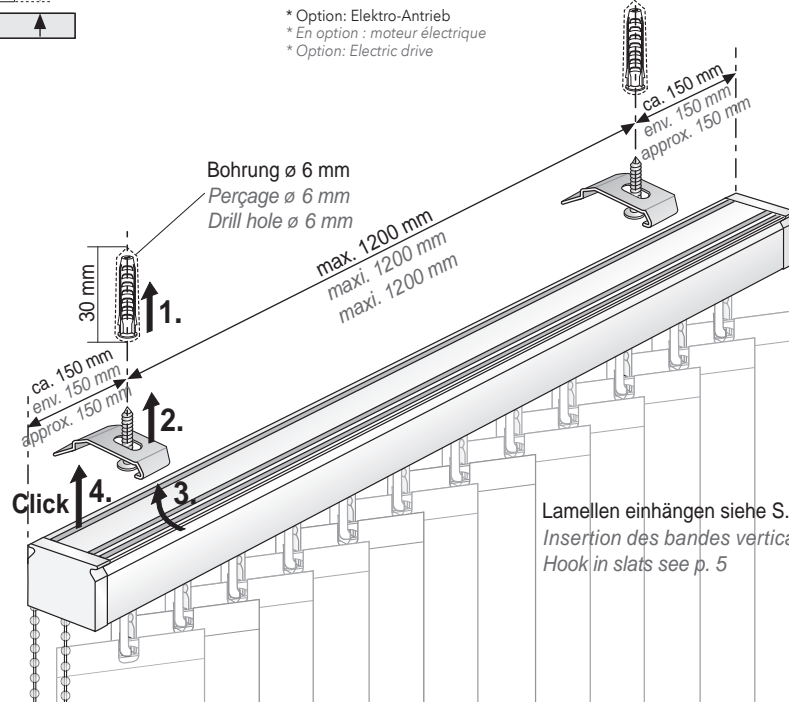

Breite Largeur Width	Anzahl Träger Quantité supports Number of brackets
bis jusqu'à to - 1500 mm	2
bis jusqu'à to - 2500 mm	3
bis jusqu'à to - 3500 mm	4
bis jusqu'à to - 4500 mm	5
bis jusqu'à to - 5500 mm	6
bis jusqu'à to - 6500 mm	7
bis jusqu'à to - 6950 mm	8

- * Hinweis: Wand- und Deckenunebenheiten ausgleichen, um Funktionsstörungen zu vermeiden. Bitte darauf achten, dass keine Gegenstände und Hindernisse im Bewegungsraum des Lamellenbehanges stehen. Speziell bei Anlagen mit Elektro-Antrieb kann das zu erheblichen Störungen bis zum Funktionsausfall führen!
- * Remarque: Afin d'éviter tout dysfonctionnement, particulièrement en cas de motorisation, il convient de compenser au préalable les éventuels défauts du mur et du plafond et d'écarter tout obstacle se trouvant sur la trajectoire des bandes lors de leur déplacement.
- * Note: Compensate for wall and ceiling unevenness to avoid malfunctions. Please ensure that there are no objects or obstacles in the movement area of the slat curtain. Especially in systems with electric drives, this can lead to considerable malfunctions or even functional failure!

Wandmontage | Fixation au mur | Wall mounting

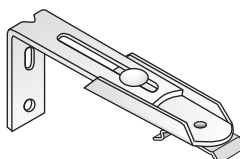
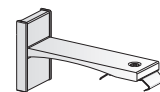
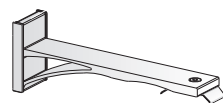
<p>Wandträger Support mural Wall bracket</p>  <p>60 - 108 mm 108 - 156 mm 156 - 204 mm</p>	<p>Aluminium-Träger Solit Support aluminium Solit Aluminum bracket Solit</p>  <p>Wandabstand 80 mm Distance par rapport au mur 80 mm Wall distance 80 mm</p>	<p>Aluminium-Träger Solit Support aluminium Solit Aluminum bracket Solit</p>  <p>Wandabstand 130 mm Distance par rapport au mur 130 mm Wall distance 80 mm</p>
--	--	--

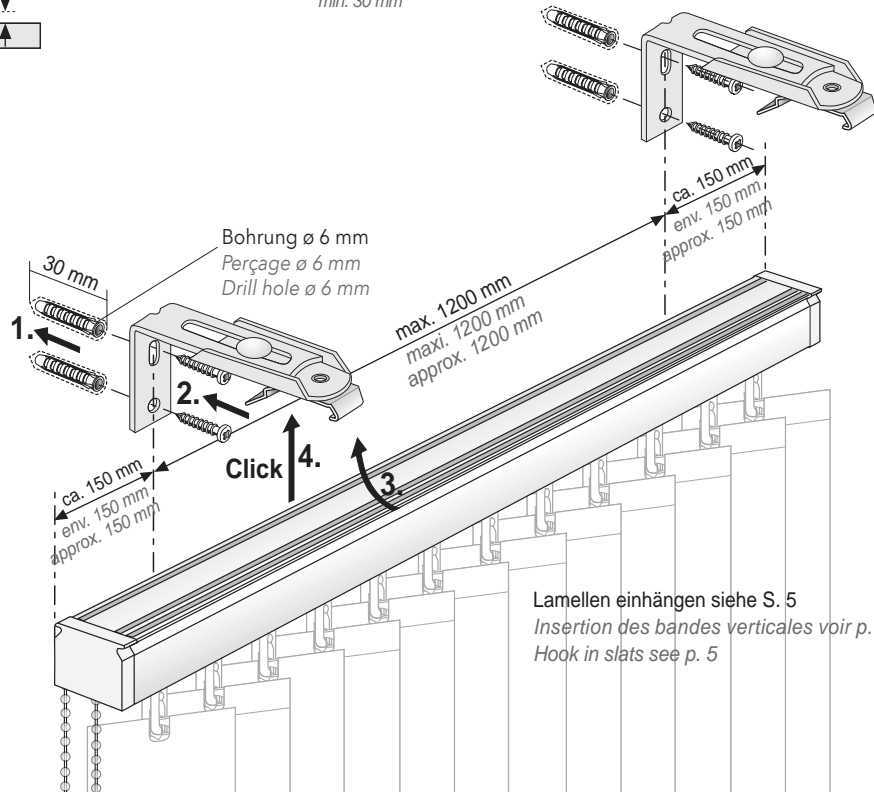
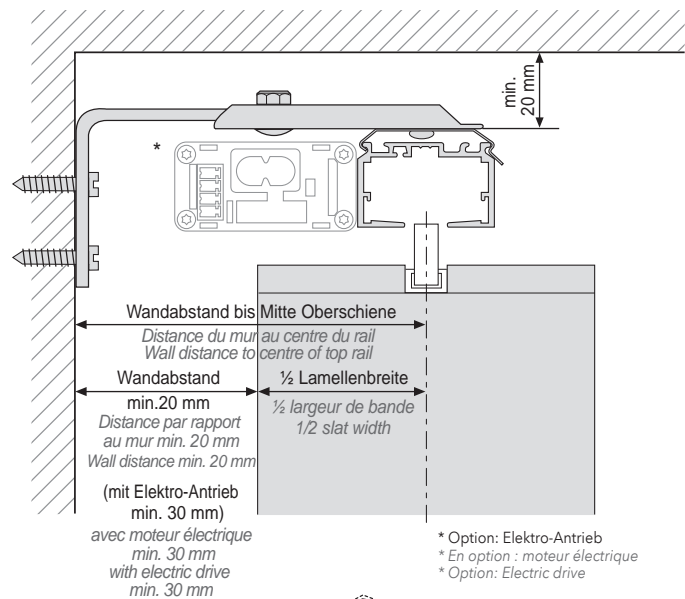
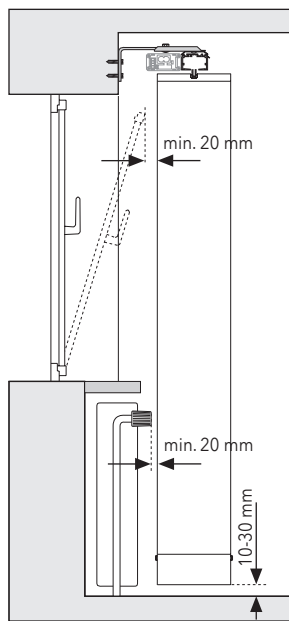

Breite Largeur Width	Anzahl Träger Quantité supports Number of brackets
bis jusqu'à to - 1500 mm	2
bis jusqu'à to - 2500 mm	3
bis jusqu'à to - 3500 mm	4
bis jusqu'à to - 4500 mm	5
bis jusqu'à to - 5500 mm	6
bis jusqu'à to - 6500 mm	7
bis jusqu'à to - 6950 mm	8

Montage gespannte Anlagen | Montage des stores tendus | Mounting tensioned system

Hinweis: Beide Laufschiene müssen in einer Ebene parallel montiert werden.

Attention : les deux rails doivent être parallèles et en parfait alignement

Note: Both running rails must be mounted in parallel in one plane.

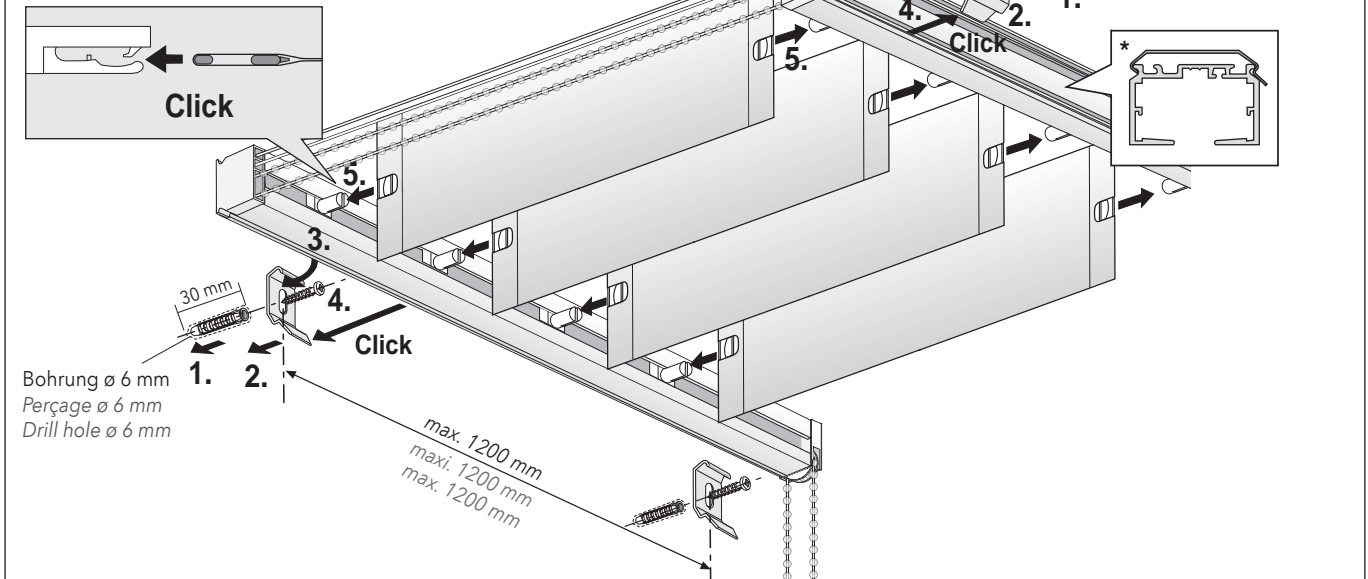

Montage mit Einbauprofil und Halteclip bei abgehängter Decke

Montage avec profilé d'encastrement et clip de fixation pour faux plafond

Mounting with installation profile and retaining clip for suspended ceiling

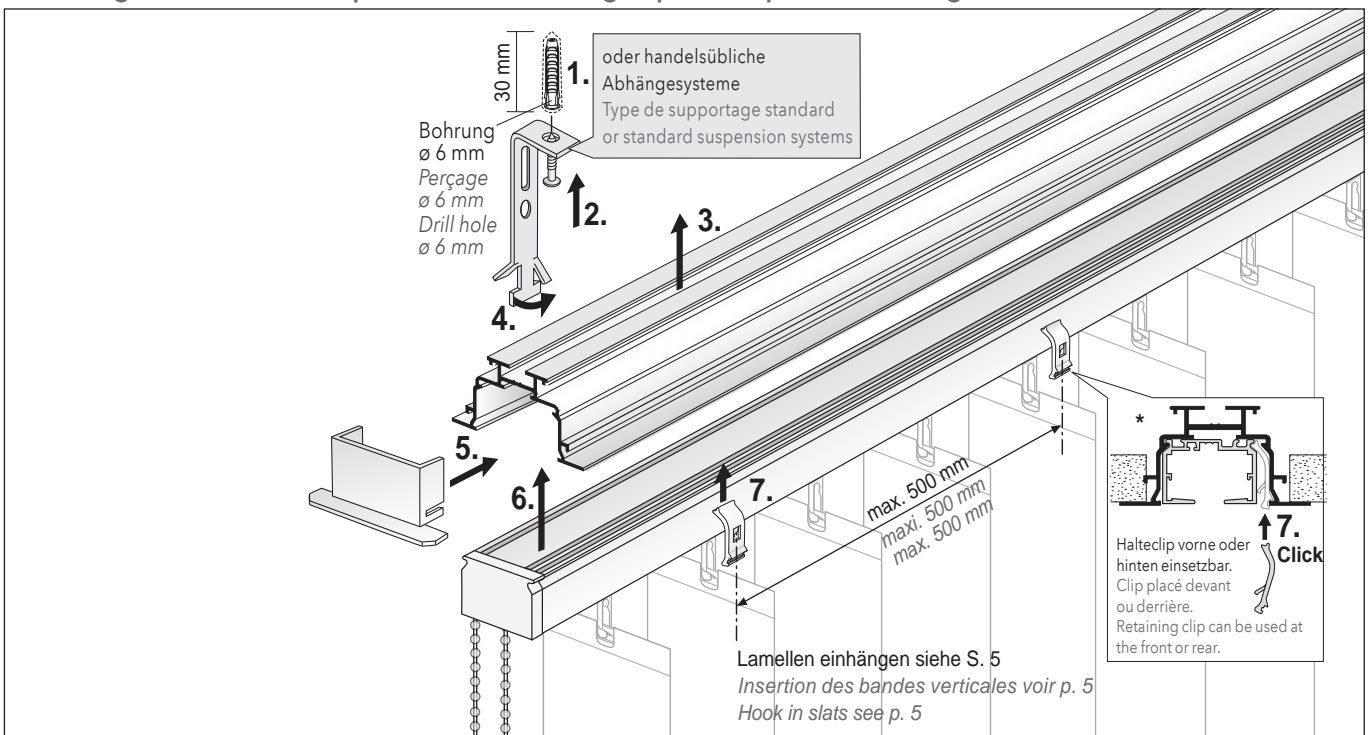

Mit Sicherheitsspannvorrichtungen zur Kindersicherheit bei Metallkette, Objektkette und Bedienschnur s. S. 10

Avec dispositif de sécurité enfant par tension des cordon/chaînettes de manoeuvre voir p. 10

With safety tensioner for child safety, metal chain and operation chain, see p. 10

* Hinweis: Wand- und Deckenunebenheiten ausgleichen, um Funktionsstörungen zu vermeiden. Bitte darauf achten, dass keine Gegenstände und Hindernisse im Bewegungsraum des Lamellenbehanges stehen. Speziell bei Anlagen mit Elektro-Antrieb kann das zu erheblichen Störungen bis zum Funktionsausfall führen!

* Remarque: Afin d'éviter tout dysfonctionnement, particulièrement en cas de motorisation, il convient de compenser au préalable les éventuels défauts du mur et du plafond et d'écarter tout obstacle se trouvant sur la trajectoire des bandes lors de leur déplacement.

* Note: Compensate for wall and ceiling unevenness to avoid malfunctions. Please ensure that there are no objects or obstacles in the movement area of the slat curtain. Especially in systems with electric drives, this can lead to considerable malfunctions or even functional failure!

Lamellen einhängen | Insertion des bandes verticales | Hook in slats

STANDARD- und CLASSIC-Anlagen mit Elektro-Antrieb 230 V

Stores STANDARD et CLASSIC avec moteur électrique 230 V | STANDARD and CLASSIC blinds with electric drive 230 V

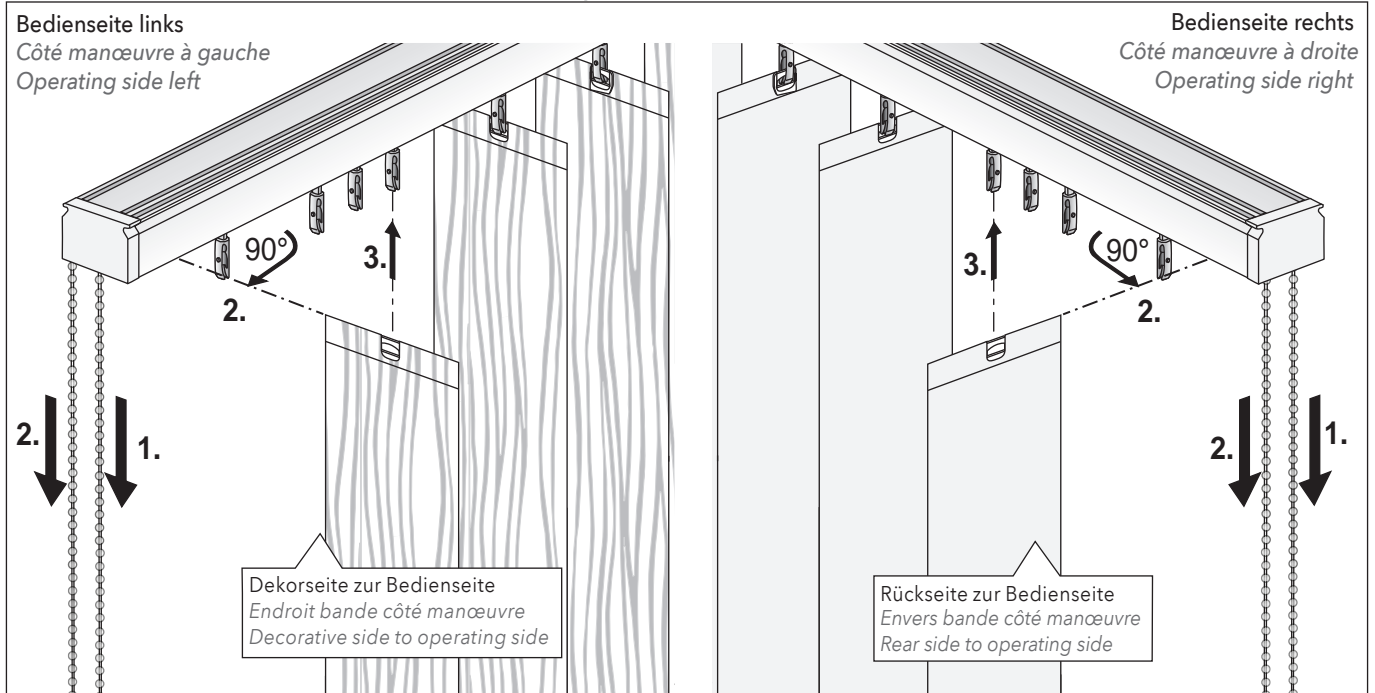

1. An Bedienkette ziehen, bis die Laufwagen anfangen zu Verfahren.
 2. Bedienkette zurückziehen, bis die Laufwagen im 90° Winkel zur Schiene stehen.
 3. Sie können nun die Lamellen einhängen. (Das Einhängen oder Wechseln der Lamellen muss immer in der 90° Stellung erfolgen)
1. Tirer sur la chaînette de manœuvre jusqu'à ce que les roulettes commencent à se déplacer.
 2. Tirez la chaîne de manœuvre vers le côté jusqu'à ce que les chariots fassent un angle de 90° avec le rail.
 3. Vous pouvez maintenant accrocher les bandes verticales. (L'accrochage ou le changement des lamelles doit toujours se faire en position 90°)
1. Pull the operating chain until the carriages start to move.
 2. Pull back the operating chain until the carriages are at a 90° angle to the rail.
 3. You can now hook in the slats. (The slats must always be hooked in or changed in the 90° position).

CLASSIC-Anlagen | Stores CLASSIC | CLASSIC blinds

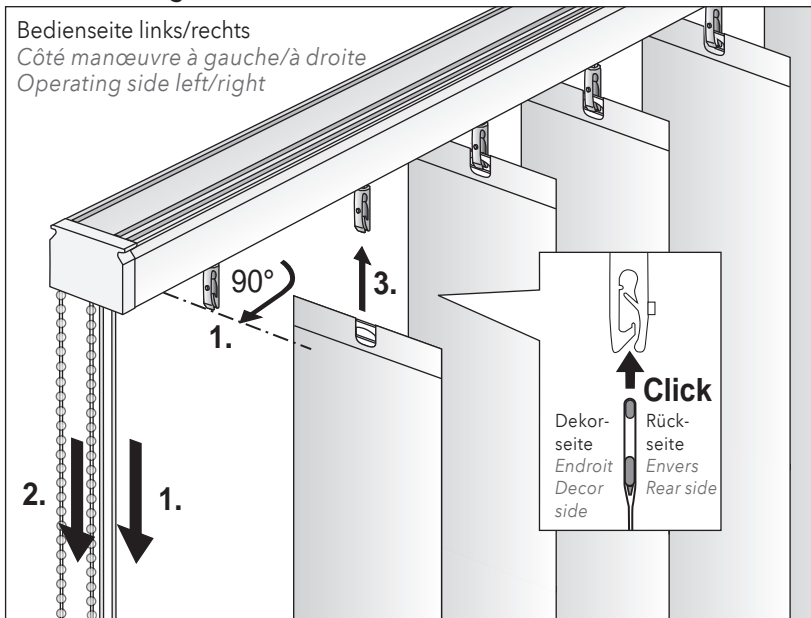

1. An Bedienspur ziehen, bis die Laufwagen anfangen zu Verfahren.
 2. An der Bedienkette ziehen, bis die Laufwagen im 90°-Winkel zur Schiene stehen.
 3. Lamellen einhängen.
1. Tirer sur le cordon de manœuvre jusqu'à ce que les roulettes commencent à se déplacer.
 2. Tirer sur la chaînette de manœuvre jusqu'à ce que les roulettes forment un angle à 90° avec le rail.
 3. Insérer les bandes.
1. Pull the operating chain until the trolleys start to move.
 2. Pull the operating chain until the trolleys are at a 90° angle to the rail.
 3. Hook in the slats.

Montage Schleuderstab

Montage lance-rideau | Mounting traversing rod

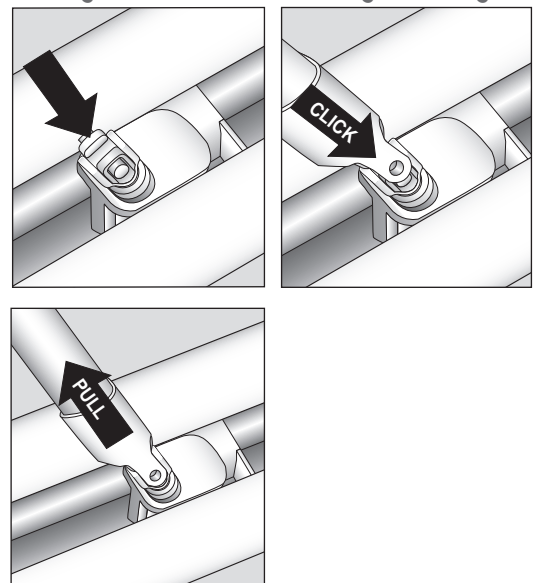

Lamellenabschluss | Extrémité des bandes verticales | Slat termination

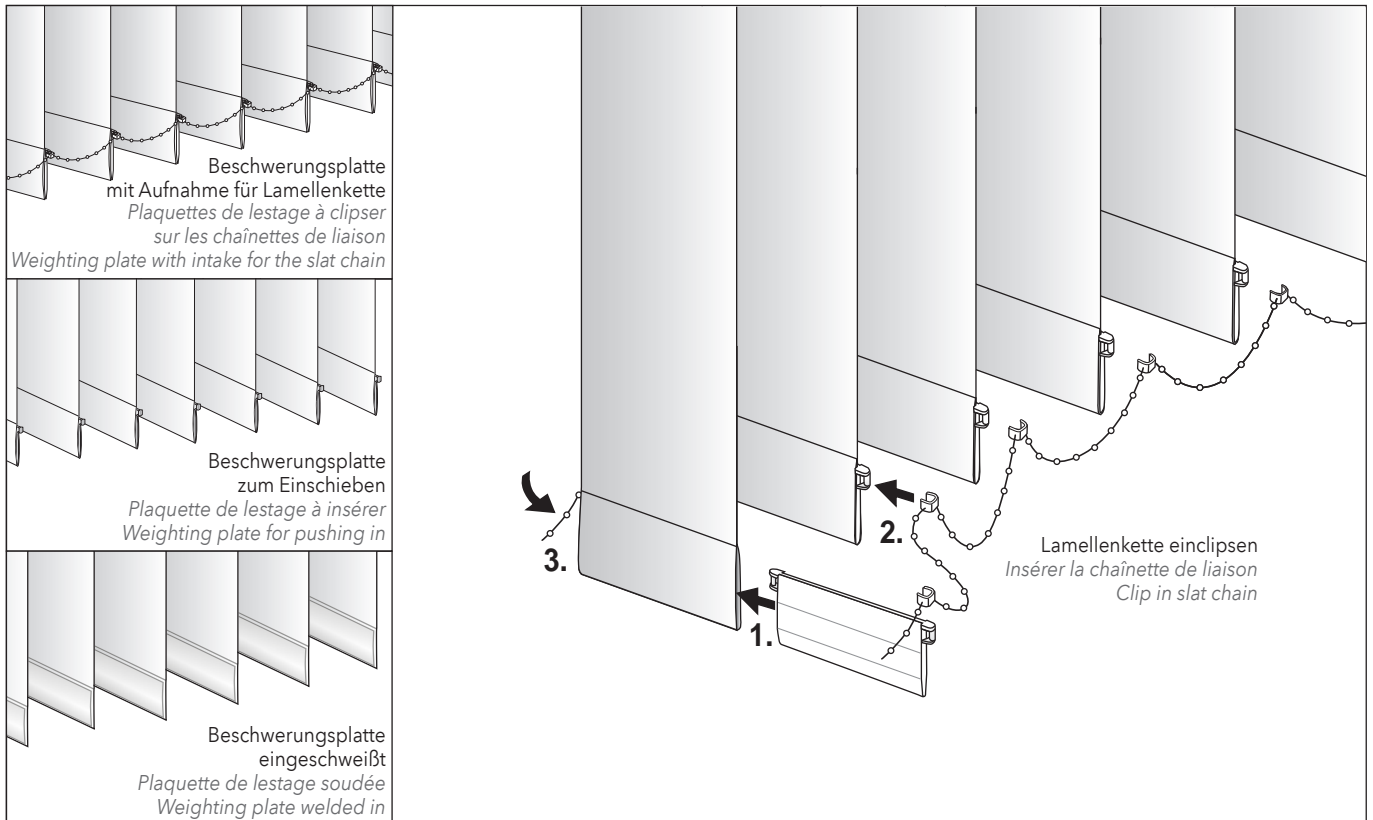

Ausrichtung der Lamellen | Alignement des lamelles | Alignment of the slats

Beim Einhängen der Lamellen, durch Zugluft, Fehlbedienungen oder Hindernisse beim Verfahren können Laufwagen verdrehen.
 Lors de l'accrochage des lamelles, des courants d'air, des erreurs de manipulation ou des obstacles en cours de déplacement peuvent provoquer une torsion des unités de rouleaux.
 When hooking in the slats, draughts, operating errors or obstacles during movement can cause the slide carriages to twist.

vorher avant before

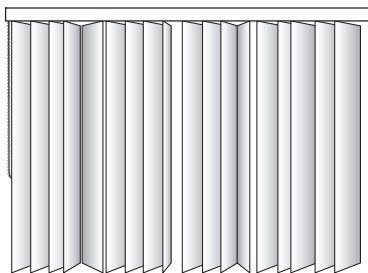

nachher après after

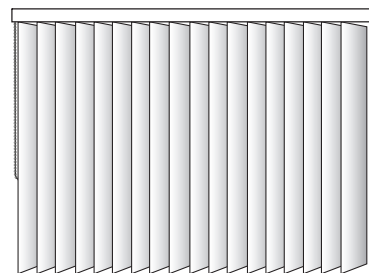

Fehlerbehebung (Ausrichtung über die Bedienkette):

1. Vereinzeln Sie die Lamellen.
 2. Wenden Sie die Lamellen bis alle gleich ausgerichtet sind (ein leises Klicken der Laufwagen ist dabei zu hören).
- Hinweis:** Verdrehen Sie niemals manuell Laufwagen. Dies kann zu irreparablen Funktionsstörungen führen.

Dépannage (Alignement par la chaîne de commande) :

1. Séparation des lamelles.
 2. Tournez les lamelles jusqu'à ce qu'elles soient toutes alignées de manière égale (un léger clic des chariots se fait entendre).
- Remarques :** Ne jamais tordre les chariots manuellement. Cela peut entraîner des dysfonctionnements irréparables.

Troubleshooting (alignment via the operating chain).

1. Separate the slats.
 2. Turn the slats until they are all aligned (a soft click of the trolleys can be heard).
- Note:** Never twist the carriages manually. This can lead to irreparable malfunctions.

Bedienungsanleitung | Notice d'utilisation | Operating instructions

STANDARD mit Bedienkette
STANDARD avec chaînette de manœuvre
STANDARD with operating chain

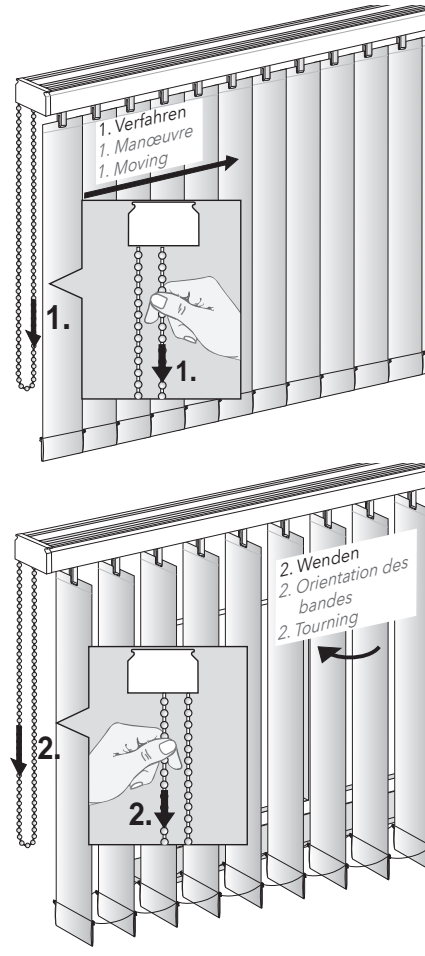

CLASSIC mit Zugschnur und Bedienkette
CLASSIC avec cordon de tirage et chaînette de manœuvre
CLASSIC with pull cord and operating chain

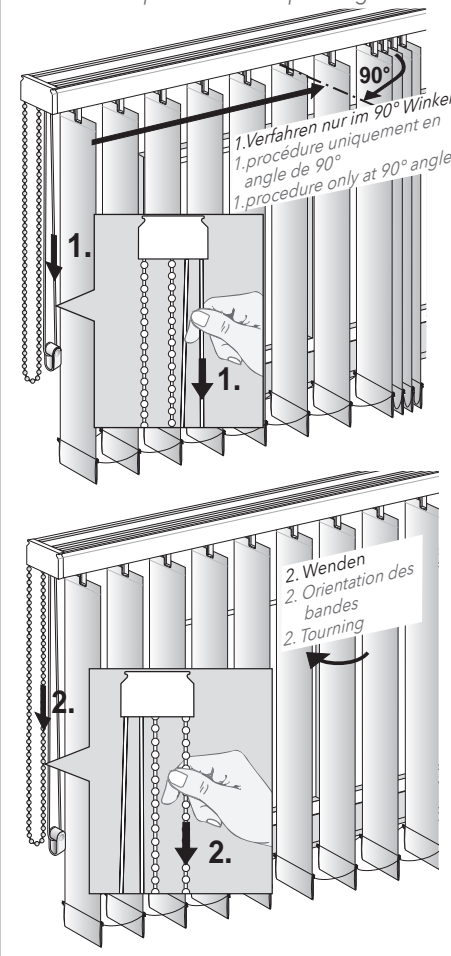

CLASSIC mit Schleuderstab
CLASSIC avec manœuvre par lance-rideau
CLASSIC with traversing rod

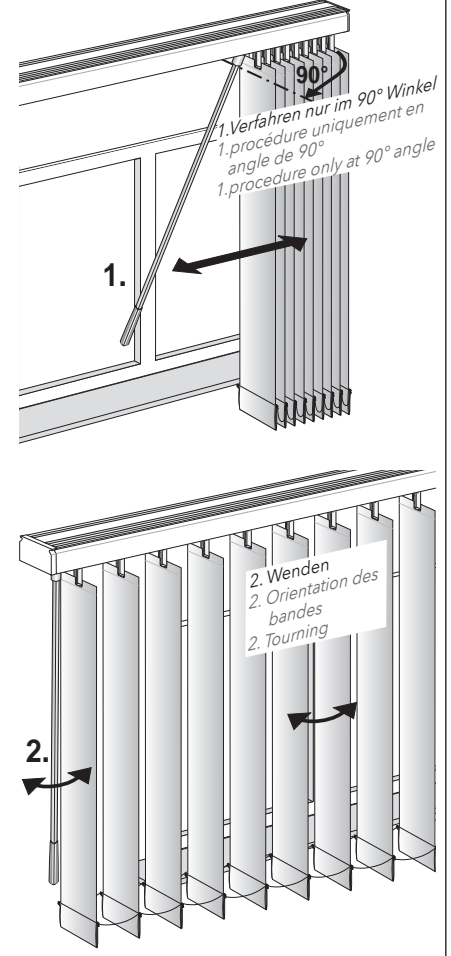

Paket verschieben, z. B. Fensterreinigung

Déplacement latéral du paquet de bandes, p.ex. pour nettoyage de la fenêtre

Moving the package, e.g. window cleaning

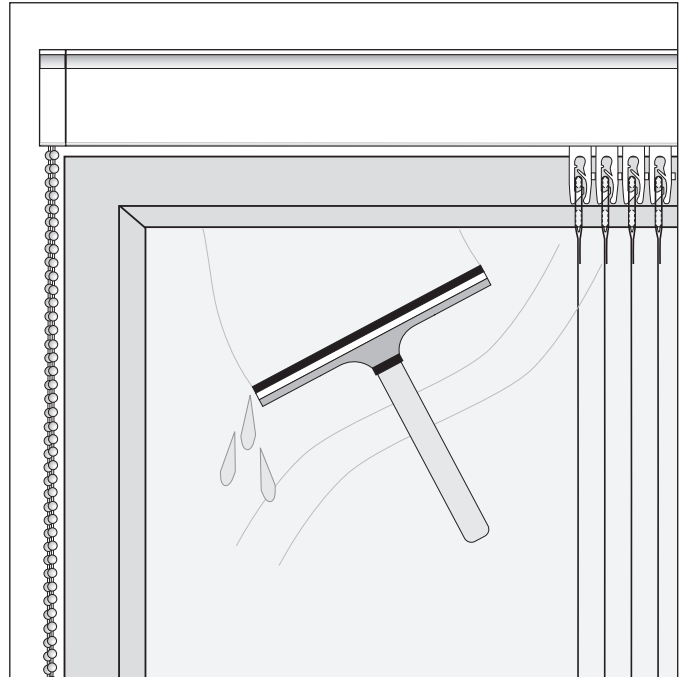
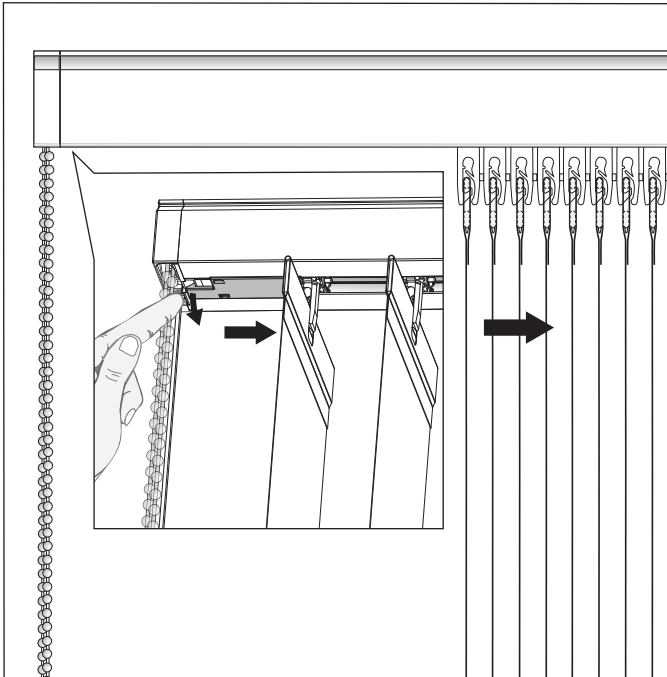

Demontage | Démontage | Taking down

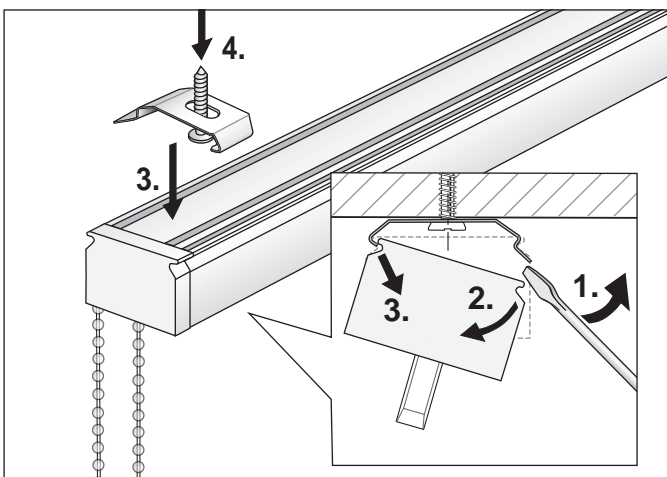
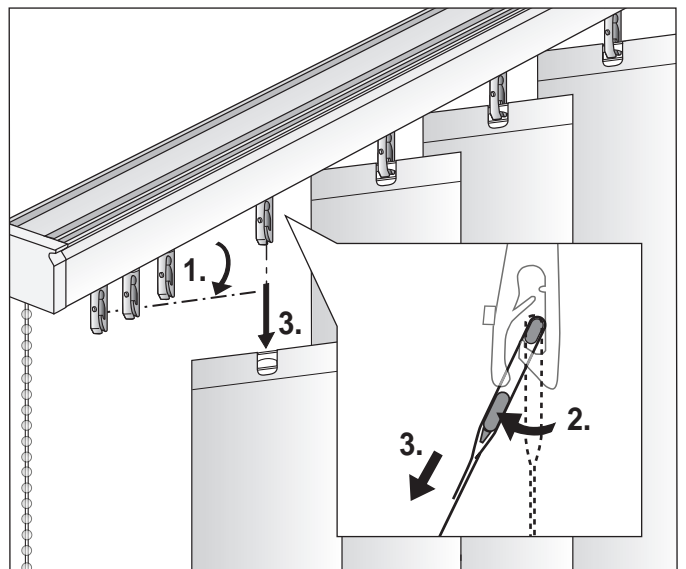
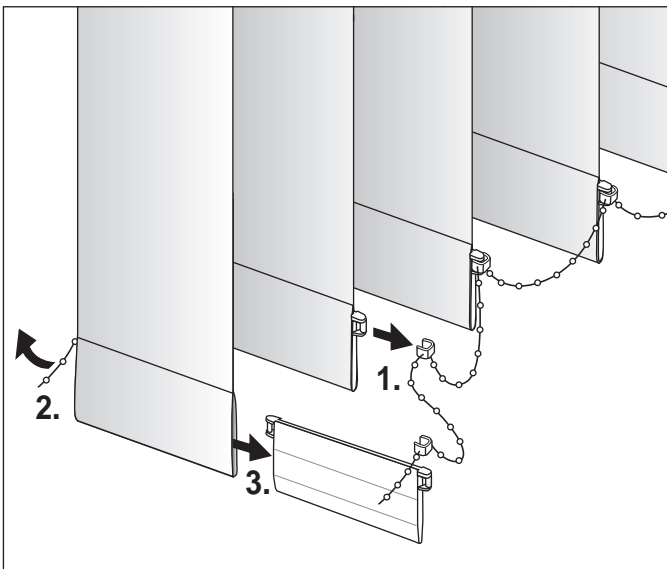

Montage Kindersicherheitsvorrichtungen Montage des dispositifs de sécurité enfant | Child safety systems installation

transparente Bedienkette aus Kunststoff mit Abreißsystem
Chaînette de manœuvre transparente en PVC avec dispositif de sécurité Transparent plastic chain with safety breaking system

In der Kette sind 2 Abreißkugeln mit einem Abstand von 300 mm verbaut.
2 perles de la chaînette, espacées de 300 mm, se séparent en cas de nécessité.
There are 2 safety breaking system beads built into the operating chain 300 mm apart.

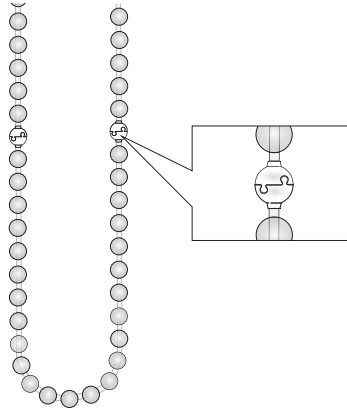

Auslösen des Abreißsystems (gemäß Vorschrift Kindersicherheit).
Sous le poids de l'enfant, les 2 demi-perles se séparent (dispositif de sécurité).
Triggering of the safety breaking system (as per child safety regulations)

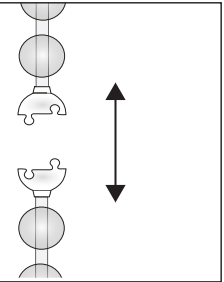

Zum Verschließen beide Kugeln ineinanderschieben.
Pour refermer la chaînette, faire glisser les 2 demi-perles pour les emboîter l'une dans l'autre.
To lock together, push the two beads into each other.

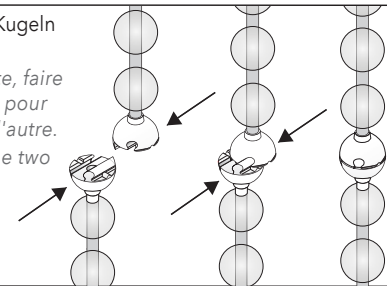

Montage der Bedienkette | Montage de la chaînette de manœuvre | Mounting the operating chain

1. Abreißsystem an der Kette schließen
1. Fermer les deux demi-perles
1. Close the breaking system on the chain

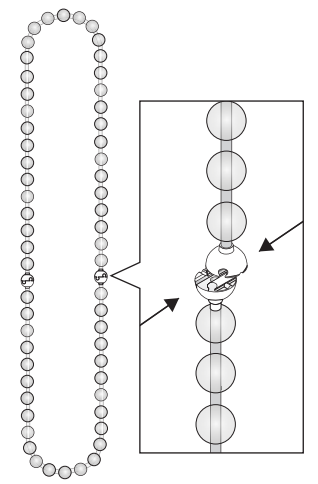

2. mit Schraubenzieher Endkappe lösen
2. Retirer l'embout du rail avec un tournevis
2. with screwdriver loosen end cap

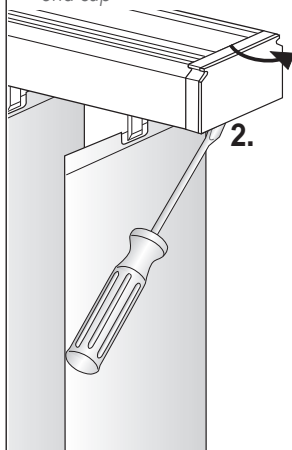

STANDARD

3. Endloskette über Kettenrad einhängen
3. Insérer la chaînette sans fin dans la roue d'entraînement
3. attach endless chain over chain wheel hook in

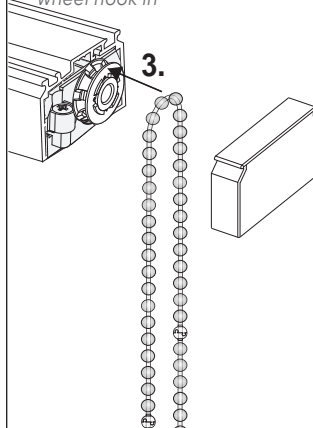

STANDARD

4. Endkappe wieder schließen
4. Replacer l'embout du rail
4. close the end cap again

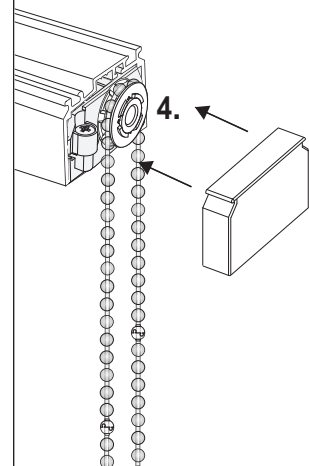

CLASSIC

3. Endloskette über Kettenrad einhängen
3. Insérer la chaînette sans fin dans la roue d'entraînement
3. Attach endless chain over chain wheel hook in

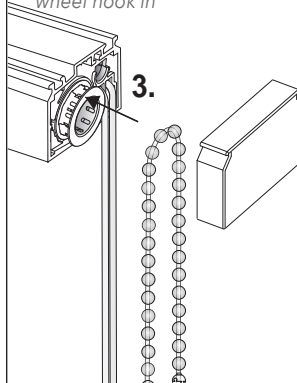

CLASSIC

4. Endkappe wieder schließen
4. Replacer l'embout du rail
4. close the end cap again

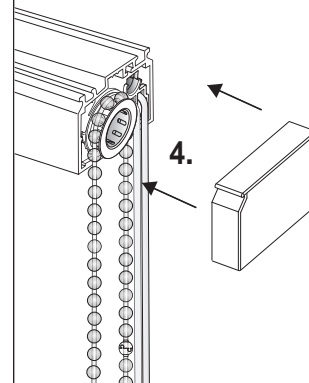

CLASSIC mit Bedienung Schnur/Kette | **CLASSIC** avec manœuvre cordon/chaînette | **CLASSIC** with operation cord/chain

<p>1. 2. 3. 4.</p> <p>unten en bas below</p> <p>Rückansicht vue de l'arrière</p>	<p>Achtung: Einbaurichtung der Sicherheitsspannvorrichtung und Schnurspannung beachten. Attention : respecter le sens de montage du dispositif et vérifier la tension des cordon/chaînette. Caution: Installation direction of the Safety tensioning device and cord tension note.</p>	<p>Positionierung Schnur/Kette Positionnement cordon/chaînette Positioning cord/chain</p>
--	---	---

CLASSIC mit Bedienung Kette ohne Abreißsystem (Kunststoff-/Metallkette)
CLASSIC avec dispositif de sécurité par tension de la chaînette de manœuvre (PVC ou métal)
CLASSIC with operation Chain without breakaway system (plastic/metal chain)

<p>1. 2. 3. 4.</p> <p>1. 2. 3. 4.</p> <p>Rückansicht vue de l'arrière rear view</p>	<p>Achtung: Einbaurichtung der Sicherheitsspannvorrichtung und Kettenspannung beachten. Korrekte Position muss regelmäßig kontrolliert werden und bei Bedarf nachjustiert werden. Attention : respecter le sens de montage du dispositif et vérifier la tension de la chaînette. Effectuer un contrôle régulier du positionnement et réajuster si nécessaire. Caution: Be sure to fit in correct direction and to keep chain taut. Correct position must be checked regularly and readjusted if necessary.</p>	<p>Positionierung Schnur/Kette Positionnement cordon/chaînette Positioning cord/chain</p>
---	---	---

Montage Kindersicherheitsvorrichtungen Montage des dispositifs de sécurité enfant Child safety systems installation

Sicherheitsspannvorrichtung für Bedienkette
Dispositif de sécurité par tension de la chaînette de manoeuvre
Safety tensioner for operating chain

Montageausrichtung
„UP“ = oben
Sens de montage
„UP“ = en haut
Mounting orientation
„UP“ = top

Zahnscheibe aufclippen
Clipser la rondelle dentée
Snap on lock washer

Zahnscheibe verclipst
Rondelle clipsée
Lock washer clipped on

unten
en bas
below

1.

2.

3.

4.

Kennzeichnung „UP“
(Rückseitig)
Marquage „UP“ (au dos)
UP mark (back)

für Wandbefestigung
pour fixation murale
For wall mounting

für Fensterrahmenbefestigung
pour fixation sur châssis de fenêtre
For window frame mounting

Achtung: Einbaurichtung der Sicherheitsspannvorrichtung und Kettenspannung beachten. Korrekte Position muss regelmäßig kontrolliert werden und bei Bedarf nachjustiert werden.
Attention : respecter le sens de montage du dispositif et vérifier la tension de la chaînette. Effectuer un contrôle régulier du positionnement et réajuster si nécessaire.
Caution: Be sure to fit in correct direction and to keep chain taut. Correct position must be checked regularly and readjusted if necessary.

DE ACHTUNG

Bitte lesen Sie diese Anleitung vor dem Anbringen und der Benutzung der Vorrichtung aufmerksam durch, und montieren Sie diese entsprechend. Kinder können sich strangulieren, wenn die Vorrichtung nicht ordnungsgemäß montiert wird. Bitte diese Anleitung für spätere Bedarfsfälle aufbewahren. Die Verwendung zusätzlicher Sicherheitseinrichtungen hilft das Strangulationsrisiko zu vermindern, kann jedoch nicht als vollständig geschützt vor missbräuchlicher Verwendung angesehen werden.

- Kleine Kinder können sich in den Schlingen von Schnüren, Ketten oder Gurten zum Ziehen sowie Schnüre zur Betätigung von Fensterabdeckungen strangulieren. Schnüre sind aus der Reichweite von Kindern zu halten, um Strangulierung und Verwicklung zu vermeiden. Sie können sich ebenfalls um den Hals wickeln.
- Betten, Kinderbetten und Möbel sind entfernt von Schnüren für Fensterabdeckungen aufzustellen.
- Binden Sie Schnüre nicht zusammen. Stellen Sie sicher, dass sich Schnüre nicht verdrehen und eine Schlinge bilden.



Prüfen Sie die Vorrichtung, wenn sie nicht regelmäßig verwendet wird und ersetzen Sie die Vorrichtung, wenn sie schadhaft ist.

Warnhinweis gemäß DIN EN 13120

FR ATTENTION

Veillez lire attentivement les instructions de pose et d'utilisation avant de procéder au montage des dispositifs de sécurité. Un montage incorrect représente un risque de strangulation pour les enfants. Veuillez également conserver la présente notice pour consultation ultérieure. L'utilisation de dispositifs de sécurité supplémentaires permet certes de diminuer les risques sans toutefois exclure les conséquences dues à une mauvaise utilisation.

- Les cordons et chaînettes de manoeuvre des stores intérieurs en formant une boucle au mur ou au sol présentent des risques de strangulation ou d'enchevêtrement pour les jeunes enfants
- Afin d'éviter ce type de risque, il convient de garder les cordons et chaînettes hors de leur portée en éloignant suffisamment les lits et autres meubles de ces éléments de manoeuvre.
- Veillez à ce que les cordons ne s'entrelacent pas et qu'ils ne s'enroulent pas en formant une boucle.

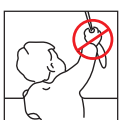

Contrôlez l'équipement en cas d'utilisation irrégulière et le remplacer en cas de détérioration.

Pictogramme de mise en garde conformément à la norme EN 13120

NL OPGELET

Gelieve deze handleiding aandachtig door te lezen, vooraleer het mechanisme te installeren en te gebruiken en monteer het juist. Wanneer het mechanisme niet volgens de voorschriften wordt gemonteerd, kunnen kinderen zich ermee wurgen. Gelieve deze handleiding te bewaren voor toekomstig gebruik. Het gebruik van bijkomende veiligheidsvoorzieningen helpt om het risico op wurging te verminderen, maar kan niet als volledige bescherming tegen verkeerd gebruik worden beschouwd.

- Kleine kinderen kunnen zich ophangen in de lussen van koorden, kettingen of riemen van trekmechanismen, evenals in de koorden voor het bedienen van raambekledingen. Koorden moeten buiten het bereik van kinderen worden gehouden om het risico op ophanging en verwikking te voorkomen. Kinderen kunnen de koorden tevens om hun hals draaien.
- Bedden, kinderbedjes en meubels moeten uit de buurt van de koorden van raambekledingen worden opgesteld.
- Bind koorden niet samen. Zorg ervoor dat koorden niet in de war raken en een lus vormen.

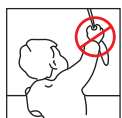

Controleer het mechanisme, wanneer het niet regelmatig wordt gebruikt en vervang het, wanneer het beschadigd is.

Waarschuwing conform DIN EN 13120

IT ATTENZIONE

Vi preghiamo di leggere attentamente queste istruzioni prima di applicare ed utilizzare il dispositivo e di montarlo correttamente. I bambini possono strangolarsi se il dispositivo non è montato a regola d'arte. Conservare le presenti istruzioni in caso di successiva necessità. L'utilizzo di apparecchiature di sicurezza aggiuntive contribuisce a ridurre il rischio di strangolamento, ma non può essere considerato come una protezione completa da eventuali utilizzi impropri.

- I bambini piccoli possono strangolarsi se si legano un cappio intorno al collo usando le corde, catene o cinghie da tirare nonché le corde per l'azionamento delle coperture per finestre. Le corde devono essere tenute lontane dalla portata dei bambini per evitare strangolamenti ed avvolgimenti. Possono per l'appunto arrotolarsi intorno al collo.
- Letti, letti per bambini e mobili devono essere montati lontani dalle corde per le coperture per finestre.
- Non legare insieme le corde. Assicurarsi che le corde non si attorciglino né formino un cappio.

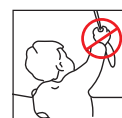

Verificare il dispositivo se non è utilizzato regolarmente e sostituirlo se difettoso.

Avvertenza secondo DIN EN 13120

UK ATTENTION

Please read the instructions carefully before mounting and using this device and fit accordingly. Children are at risk of strangulation if the device is not mounted correctly. Please keep the instructions for future reference.

The implementation of additional safety systems can help to reduce the risk of strangulation, but cannot, however, be seen as providing complete protection against misuse.

- Young children can be strangled by loops in pull cords, chains, tapes and inner cords that operate the product.
- To avoid strangulation and entanglement, keep cords out of the reach of young children. Cords may become wrapped around a child's neck.
- Move beds, cots and furniture away from window covering cords.
- Do not tie cords together. Make sure cords do not twist and create a loop.



Check the device if it is not in regular use and replace the device when it is damaged.

Warning notice in accordance with DIN EN 13120